

Avfuktare Recusorb

# RZ -81/101/102 ICE, RLZ-82 ICE



Avfuktningskapacitet vid 20°C / 60%RF

**19,9- 54 kg/h**

Torrluftflöde

**4500 - 12000 m<sup>3</sup>/h**

- ↘ Tvättbar rotor
- ↘ Inget löst damm i rotorn
- ↘ Utvecklad för ishallar
- ↘ Inbyggd värmeåtervinning
- ↘ Låg torrlufttemperatur
- ↘ Lång livstid

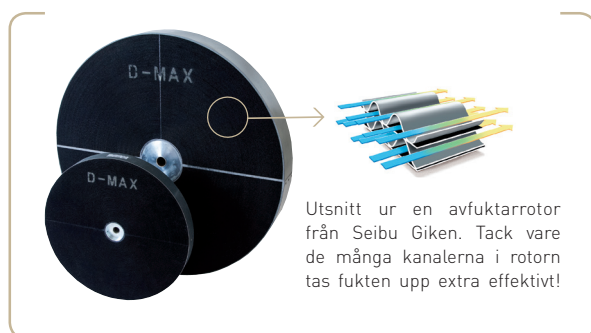

TEKNISKA DATA

Avfuktarmodell ICE	RZ- 81	RLZ- 82	RZ- 101	RZ- 102
Torrluftflöde <sup>1</sup> (m <sup>3</sup> /h)	4500	6000	9000	12000
vid externt statiskt tryck (Pa)	300	300	300	300
Våtluftflöde <sup>1</sup> (m <sup>3</sup> /h)	1000	1000	1800	2500
vid externt statiskt tryck (Pa)	200	200	200	200
Värmareffekt <sup>2</sup> (kW)	24	30	40	63
Anslutningseffekt (kW)	28	35	47	74
Avsäkring 3x230/400V 50Hz [A]	80 / 50	125/63	125 / 80	250 / 125
Vikt (kg)	304	335	390	513

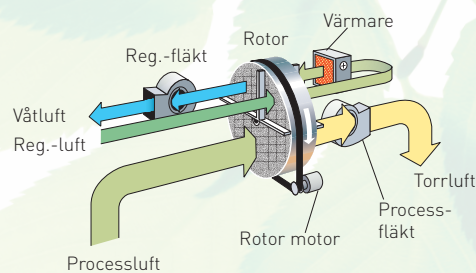

<sup>1</sup> Luftflöde vid densitet 1,20 kg/m<sup>3</sup>.

<sup>2</sup> I standardutförande är aggregatet utrustat med elvärmare, ångbatteri finns som tillval.

KORREKTIONSDIAGRAM

kg/h		10°C			15°C			20°C		
		30% RF	50% RF	70% RF	30% RF	50% RF	70% RF	30%RF	50% RF	70% RF
RZ-81 ICE	*	9,5	14,0	17,0	12,0	16,5	19,0	14,0	18,5	19,5
	**	8,5	13,0	16,0	10,5	15,0	18,5	5,0	17,0	19,0
RLZ-82 ICE	*	14,0	21,0	25,0	17,5	24,0	26,5	21,0	25,5	28,0
	**	13,5	21,0	25,5	16,5	23,5	27,5	19,0	25,0	29,0
RZ-101 ICE	*	16,5	23,5	28,0	21,0	27,5	31,0	24,5	30,0	32,0
	**	14,0	21,5	27,0	17,5	25,0	30,5	20,5	28,0	31,0
RZ-102 ICE	*	27,0	40,5	48,0	35,0	47,0	53,0	42,0	51,0	54,0
	**	24,5	37,0	46,0	31,0	43,5	52,0	36,5	48,0	52,5
* Regenereringsluft in samma tillstånd som processluft in.										
** Regenereringsluft in 25°C 12 g/kg.										

Dimensioner för Recusorb ICE  
RZ- 81 82\* 101 102 [mm]  
A 1907 2034 2245 2200  
B 950 950 1340 1250  
C 1550 1679 1850 1940

\*Model RLZ

Dimensioner för Recusorb ICE  
RZ- 81 82\* 101 102 [mm]  
D 400 400 500 630  
F 200 200 315 400  
G 160 \*\* 250 315

\*\* 400 x 189 alt. 250

Dimensioner för □ E, Recusorb ICE  
RZ-81: 630 x 236  
RLZ-82: 640 x 281  
RZ-101: 786 x 296  
RZ-102: 880 x 338

DIMENSIONER

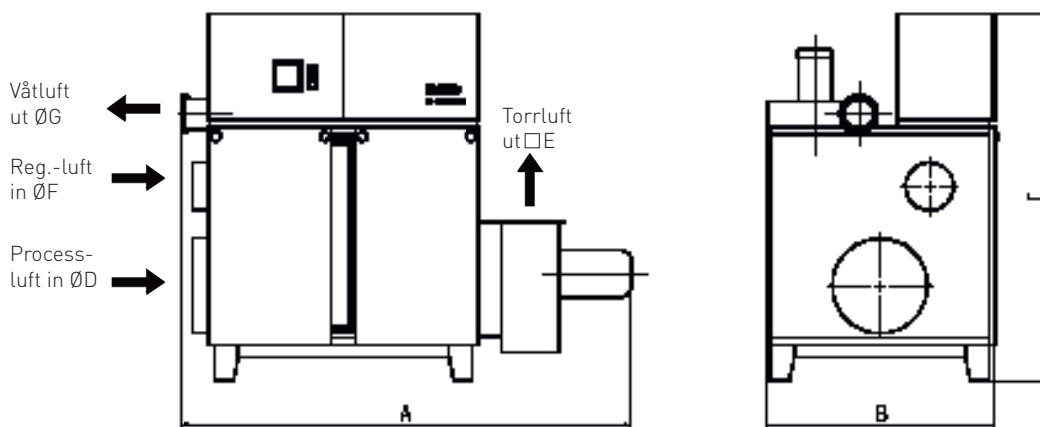

Rätten till ändringar utan föregående meddelande förbehålls. Installationsritning finns att ladda ner från [www.dst-sg.com](http://www.dst-sg.com)

Seibu Giken DST AB

Avestagatan 33 | SE-163 53 Spånga, Sverige

Tel +46 8 445 77 20 | Fax +46 8 445 77 39

[www.dst-sg.com](http://www.dst-sg.com) | [info@dst-sg.com](mailto:info@dst-sg.com)